

Setup Sheet

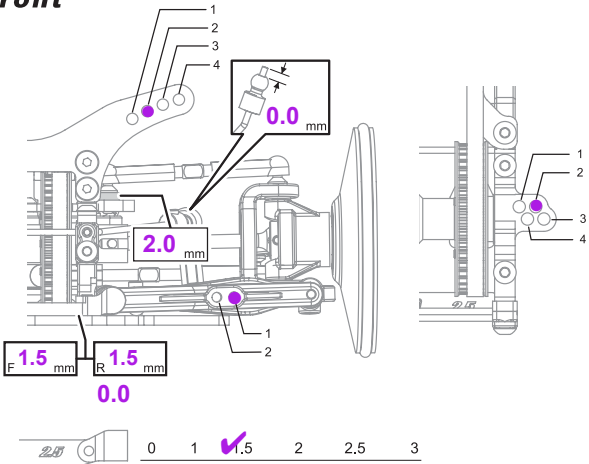

Name 氏名 **Weisskopf Lars** Date 日付 **04-06 / 07 / 06** Air Temp. 気温 **12-25°**
 Track サーキット **EM Türkheim** Track Condition 路面コンディション **low 1 2 3 4 5 high** Track Temp 路面温度 **12-30°**

Front



Camber Angle キャンバー角 **1.50°**
 Castor キャスター角 **4.00°**
 Ride Height 車高 **5.50 mm**
 Droop ドループ **5.50 mm**
 Front Drive フロントデフ Diff One-way pool
 Stabilizer スタビライザー 1.2 1.4 1.6 mm
 Toe Angle トー角 **-0.50°**
 Notes ESC Progr.2-4-2-2
 メモ

Shocks

	Front	Rear
Piston ピストン	Hole Size 穴径 1.0 mm	Hole Size 穴径 1.0 mm
	# of Holes 穴数 1 2 3	# of Holes 穴数 1 2 3
Oil wt. オイル	40	40
Oil Brand オイルメーカー	LRP	LPR
Springs スプリング	HPI pink	HPI silver
Bladder ブラダ	orig.	orig.
Form フォーム	no	no
Other その他		

Rear

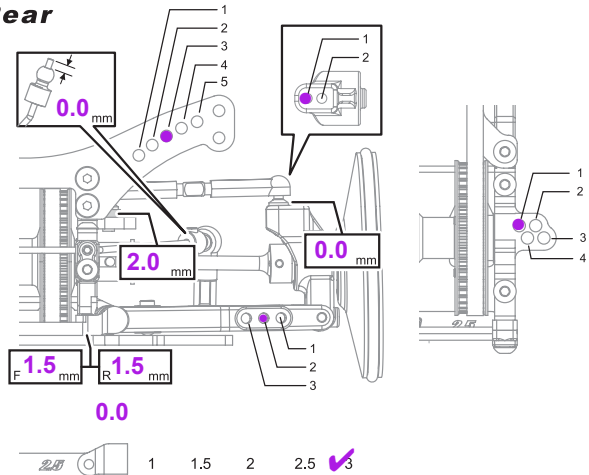

Camber Angle キャンバー角 **2.00°**
 Ride Height 車高 **6.00 mm**
 Droop ドループ **4.50 mm**
 Stabilizer スタビライザー 1.2 1.4 1.6 mm
 Notes fixed center pulley
 メモ

Tires

	Front	Rear
Brand メーカー	LRP	LRP
Compound コンパウンド	27R	27R
Insert インナー	Compl.	Compl.
Wheel ホイール	Compl.	Compl.
Traction Compound グリップ剤	T-Tweak+LW	T-Tweak+LW

FL

FR

RL

RR

Shade Treated Area グリップ剤塗り幅

Ackerman

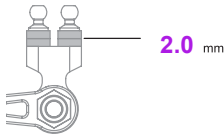

Body ボディ **PF Mazda 6**
 Wing ウイング **orig.**

Spur & Pinion

Spur (S) **106**
 スパーギヤ歯数
 Pinion (P) **30**
 ピニオンギヤ歯数
 $\frac{S}{P} = 3.533$
 $3.533 \times 2.4375 = R$
 Final Drive Ratio (R) **8.613**
 最終ギヤ比

Wheel Hubs

Front フロント ST0 標準 / Thin Type 薄型 (#72044)
 Widthspacer トレッドスペーサー **0.5 mm**
 Rear リア ST0 標準 / Thin Type 薄型 (#72044)
 Widthspacer トレッドスペーサー **0.5 mm**

F Sus.arm spacer

Front フロント **0.5 mm** Rear リア **2.0 mm**

R Sus.arm spacer

Front フロント **2.0 mm** Rear リア **0.5 mm**

R Upright spacer

Front フロント **2.0 mm** Rear リア **0.8 mm**

Electronics

Transmitter 送信機 **Futaba 3 PK**
 Receiver 受信機 **Futaba HRS**
 Servo サーボ **Futaba 9450**
 ESC スピードコントローラ **LRP Sphere Competition**
 Battery バッテリー **LRP V-TEC 4200**

Motor

Brand メーカー **LRP**
 Turns ターン数 **5***
 Brushes ブラシ **-**
 Springs フラジスプリング **-**
 Timing 進角 **2**

