

Setup Sheet

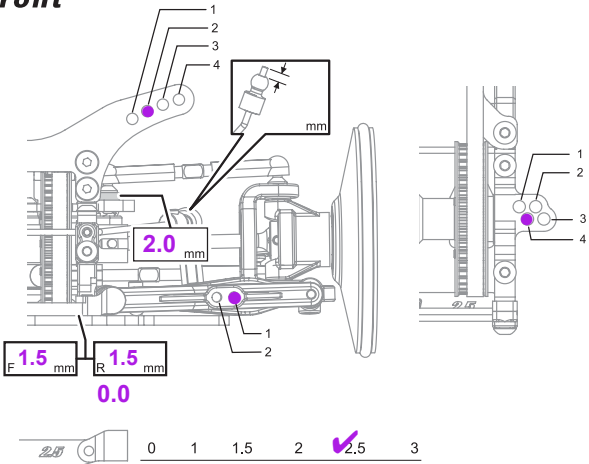

Name 氏名 **Weisskopf Lars** Date 日付 **27-28 / 05 / 06** Air Temp. 気温 **19°**
 Track サーキット **Herblingen** Track Condition 路面コンディション low 1 2 3 4 5 high Track Temp 路面温度 **21°**

Front



Camber Angle キャンバー角 **1.50°**
 Castor キャスター角 **4.00°**
 Ride Height 車高 **5.00 mm**
 Droop ドループ **5.00 mm**
 Front Drive フロントデフ Diff one-way Spool
 Stabilizer スタビライザー 1.2 1.4 1.6 mm
 Toe Angle トー角 **-0.50°**
 Notes ESC Progr.2-4-0-0
 メモ

Shocks

	Front	Rear
Piston ピストン	Hole Size 穴径 1.0 mm	Hole Size 穴径 1.0 mm
	# of Holes 穴数 1 2 <input checked="" type="checkbox"/> 3	# of Holes 穴数 1 2 <input checked="" type="checkbox"/> 3
Oil wt. オイル	45	45
Oil Brand オイルメーカー	LRP	LPR
Springs スプリング	HPI pink	HPI pink
Bladder ブラダ	orig.	orig.
Form フォーム	orig.	orig.
Other その他		

Rear

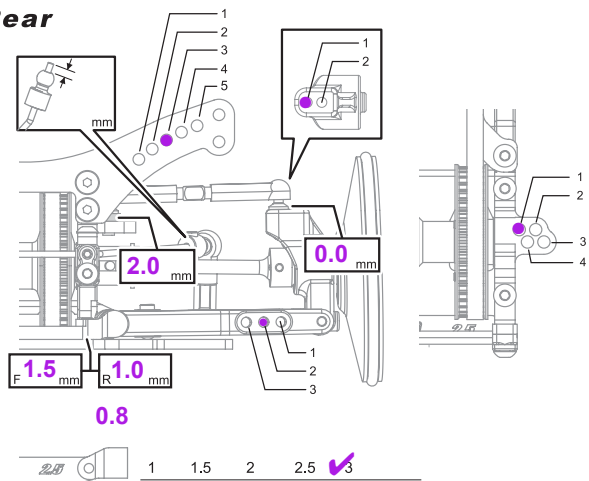

Camber Angle キャンバー角 **1.50°**
 Ride Height 車高 **5.25 mm**
 Droop ドループ **4.00 mm**
 Stabilizer スタビライザー 1.2 1.4 1.6 mm
 Notes
 メモ

Tires

	Front	Rear
Brand メーカー	Take Off	Take Off
Compound コンパウンド	CS 27	CS 27
Insert インナー	Compl.	Compl.
Wheel ホイール	Compl.	Compl.
Traction Compound グリップ剤	T-Tweak	T-Tweak

Shade Treated Area グリップ剤塗り幅

FL FR RL FR

Ackerman

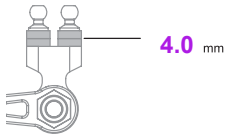

Body ボディ **Ray-Speed Accord**
 Wing ウイング **orig.**

Spur & Pinion

Spur (S) **108**
 スパーギヤ歯数
 Pinion (P) **42**
 ピニオンギヤ歯数
 $\frac{S}{P} = \frac{108}{42} = 2.571$
 $2.571 \times 2.4375 = R$
 Final Drive Ratio (R) **6.268**
 最終ギヤ比

Wheel Hubs

Front フロント STD. 標準 / Thin Type 薄型 (#72044)
 Widthspacer トレッドスペーサー _____ mm
 Rear リア STD. 標準 / Thin Type 薄型 (#72044)
 Widthspacer トレッドスペーサー **1.0** mm

F Sus.arm spacer

Front フロント **0.5** mm Rear リア **2.0** mm

R Sus.arm spacer

Front フロント **2.0** mm Rear リア **0.5** mm

R Upright spacer

Front フロント **2.0** mm Rear リア **0.8** mm

Electronics

Transmitter 送信機 **Futaba 3 PK**
 Receiver 受信機 **Futaba HRS**
 Servo サーボ **Futaba 9450**
 ESC スピードコントローラー **LRP Sphere Competition**
 Battery バッテリー **LRP V-TEC 4200**

Motor

Brand メーカー **LRP 4.1**
 Turns ターン数 **12x1**
 Brushes ブラシ **P**
 Springs プラジスプリング **orig.**
 Timing 進角 **8°**

