

Anhang und Homologationsliste zum SRCCA Reglement 2010

(A) Motor für E10 TC Standard

- Es sind nur 13.5 turn Sportmotoren nach EFRA Handbuch Absatz 3, Kapitel 2.4. zugelassen.

Ausser den Original-Ersatzteilen sind keine Änderungen oder Anbauteile (insbesondere Tuningteile) an den Motoren erlaubt. Die Farbmarkierung sowie die Gravur der Windungszahl auf dem Gehäuse müssen jederzeit sichtbar sein und dürfen weder verdeckt noch anderweitig verändert oder entfernt werden.

(B) Räder für E10 TC

Es ist sind nur die Kompleträder gemäss untenstehender Tabelle zugelassen.

Fabrikat	Type	Bezeichnung	Breite mm	Seitenwand Beschriftung	Bestell Nummer	Zugelassen für	Importeur
Graupner / Sorex	36R GR grün	Felgen (Weiss)	24		96334.36	E10 TC Outdoor	Diverse
Graupner / Sorex	28R JB blau	Felgen (Weiss)	24		96334.28	E10 TC Indoor	Diverse

(C) Untersetzungsberechnung E10 TC

Die Untersetzung lässt sich durch folgende Formel berechnen.

$$\frac{\text{Hauptzahnrad} \times \text{Interne Untersetzung}}{\text{Motorenzahnrad}} = \frac{\text{HZ 69 Zähne} \times 2.5}{\text{RZ 28 Zähne}} = 6.16$$

- Untersetzung 2010
Keine Limitierung

(D) Akku Homologationsliste

Es sind nur die Akkus auf den folgenden Seiten (gemäss EFRA Homologationslisten) zugelassen.

(E) **Karosserie Touring Car**
 Analog der EFRA-Listen 2009/2010

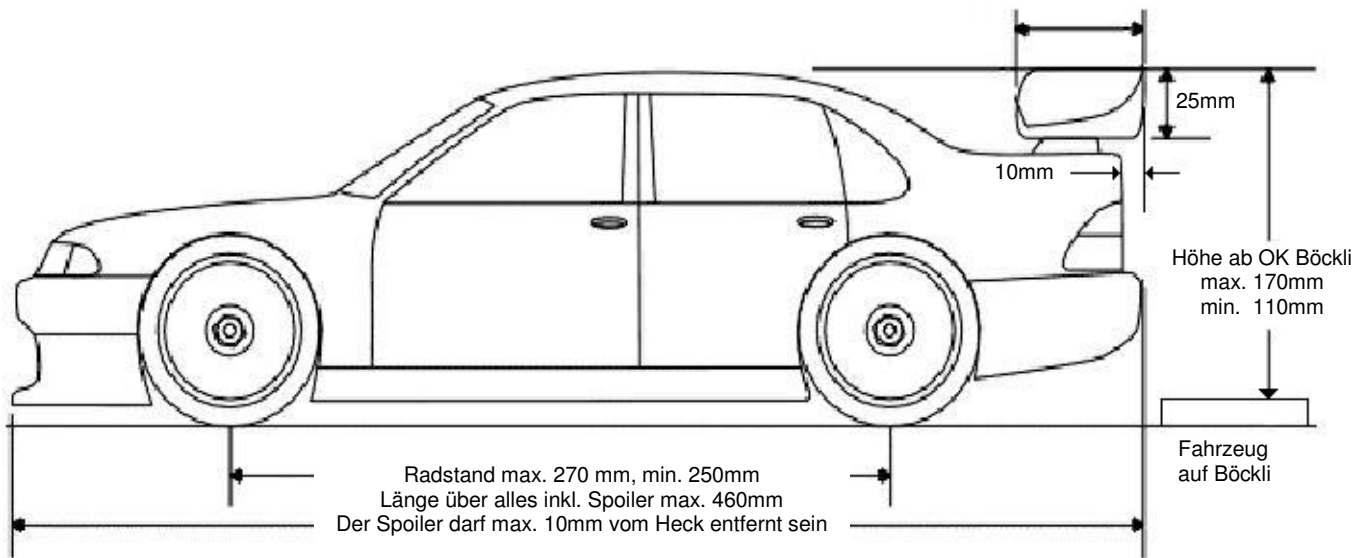

Fahrzeugbreite:	min. 170mm	max. 200mm inkl. Karosserie
Bodenfreiheit auf Teppich:	min. 4mm	
Breite Flügel / Spoiler:	Fahrzeugbreite	
Gewicht:	gemäss Reglement Kap. 3.7	